

ZSL-020SAD, v. 21.4.2026

Súťažný predpis ZSL – lyžovanie na tráve 2026 / 2027

OBSAH A ÚVOD

A. Alpské disciplíny	4
(lyžovanie na tráve)	4
ČLÁNOK 1	4
Lyžovanie na tráve	4
1.1. Špecifické ustanovenia pre podujatia v lyžovaní na tráve	4
1.1.1 Podmienky účasti v súťaži ZSL Grasski	4
1.1.2. Povinnosti usporiadateľa podujatia	4
1.1.3. Rozpis podujatia (propozície)	5
1.1.4. Disciplíny lyžovania na tráve	6
1.1.5. Minimálna športová odbornosť na podujatiach ZSL Grasski	6
1.2. Majstrovstvá Slovenskej republiky v lyžovaní na tráve (ďalej len "Majstrovstvá SR").	6
1.2.1. Podmienky pre vyhlásenie Majstra SR	6
1.2.3. Medzinárodné Majstrovstvá Slovenskej republiky v lyžovaní na tráve (ďalej len "Majstrovstvá SR").	7
1.3. Pohár ZSL Grasski a hodnotenie jednotlivcov v súťaži Pohár ZSL Grasski ...	7
1.4. Odmeňovanie jednotlivcov	7
1.5. Nasadzovanie zahraničných pretekárov	8
1.6. Opakovaný štart	8
1.7. Servisný materiál	8
1.8. Štartovné a vleky	8
ČLÁNOK 2	8
Všeobecné ustanovenia a technické usmernenia	8
2.1. Bezpečnosť a úrazová prevencia	8
2.2. Povinnosť nosenia ochranných prilieb a iných pomôcok	9
2.3. Doping	9
2.4. Technické špecifikácie súťaží v lyžovaní na tráve	10
2.5. Technické špecifikácie súťaží juniorov, dospelých	11
2.6. Štartovacia rampa – lyžovanie na tráve	12
2.7. Parametre lyží pre lyžovanie na tráve	12
2.8. Homologácia alpských tratí	13
ČLÁNOK 3	14
Prílohy Súťažného predpisu ZSL 2026 / 2027	14

3.1. Vekové kategórie alpských disciplín-lyžovanie na tráve	14
3.2. Kalendár podujatí ZSL	14
3.3. Deklarácia športovca	14
3.4. Dokumenty Sekcie alpských disciplín - Grasski	14
3.5. Správa technického delegáta	15
3.6. Sankcie	15

Tento dokument je súťažným predpisom pre súťaže v športovom odvetví lyžovanie na tráve.

V tomto predpise sa mužský rod, použitý v súvislosti s akoukoľvek fyzickou osobou (napríklad podstatné mená ako športovec, lektor, inštruktor, tréner, riaditeľ, prezident, funkcionár, rozhodca alebo kandidát, alebo zámená ako on, oni alebo im), bude chápať tak, že zahŕňa zároveň ženský rod, pokiaľ nie je v konkrétnom prípade uvedené inak. Pokiaľ nie je výslovne písomne uvedené inak, na účely aplikácie tohto predpisu sa rozumie kalendárny rok začínajúci sa 1. januára a končiaci sa 31. decembra. Pokiaľ nie je výslovne písomne uvedené inak, na účely aplikácie tohto predpisu sa rozumie súťažná sezóna, alebo súťažné obdobie začínajúce sa 1. mája a končiacie sa 30. apríla nasledujúceho roku.

Súťaže ZSL určené týmto predpisom sa riadia pravidlami FIS ICR GRASSKI, ak predpis ZSL neurčuje inak.

Na základe rozhodnutia FIS Council, vychádzajúc z odporúčaní Medzinárodného olympijského výboru a v záujme integrity globálnych športových súťaží, Zväz slovenského lyžovania nepodporuje účasť ruských a bieloruských športovcov na podujatiach ZSL a FIS podujatiach s kódexom Slovenskej republiky.

Použité skratky a špecifické označenia

FIS – Medzinárodná lyžiarska federácia / základné medzinárodné podujatia

SOŠV – Slovenský olympijský a športový výbor

SP – Svetový pohár

MS – Majstrovstvá sveta

MSJ – Majstrovstvá sveta juniorov

CHI – žiacke podujatia

NC – Majstrovstvá SR

SG – superobrovský slalom

SL – slalom

GS – obrovský slalom

SC – super kombinácia

AC – alpská kombinácia

PSL – Paralelný slalom

SSL – Sprint slalom

Označenie súťaží:

P-ZSL Grasski – Pohár ZSL v lyžovaní na tráve

A. Alpské disciplíny (lyžovanie na tráve)

ČLÁNOK 1 Lyžovanie na tráve

1.1. Špecifické ustanovenia pre podujatia v lyžovaní na tráve

1.1.1 Podmienky účasti v súťaži ZSL Grasski

- a) Pretekov ZSL Grasski sa môžu zúčastniť **športovci registrovaní v ZSL** alebo športovci z iných zahraničných členských zväzov FIS.
- b) Športovec registrovaný v ZSL, musí mať uhradený ročný členský príspevok jednotlivca (členské).
- c) športový klub, v ktorom je športovec registrovaný, musí mať uhradený členský príspevok na činnosť ZSL,
- d) každý pretekár sa zúčastňuje pretekov ZSL Grasski je povinný sa pripraviť na preteky v zmysle zásad športovej prípravy.
- e) Športovec musí absolvovať telovýchovnú prehliadku u športového lekára pred začatím súťaže¹
- f) Na preteky ZSL Grasski sa vzťahujú platné pravidlá FIS: ICR Regulations Grass Skiing 2024/25.

Za správnosť a splnenie vyššie uvedených podmienok zodpovedá vysielajúca zložka, t. j. klub/oddiel. Pretekár, ktorý nesplňa vyššie uvedené podmienky a), b), d) nie je a nesmie byť prihlásený, žrebovaný a ani bodovo hodnotený. Identický pretekár, ktorého klub nesplňa podmienku písmena c) tohto článku nie je a nesmie byť prihlásený, žrebovaný, a ani bodovo hodnotený.

V záujme ochrany zdravia mladistvých športovcov je dôrazne odporúčané absolvovanie telovýchovnej prehliadky u športového lekára pred začatím súťaže a používanie ochranných pomôcok podľa článku 2.2 tohto predpisu.

1.1.2. Povinnosti usporiadateľa podujatia

1. Uzatvoriť a dodržať všetky ustanovenia vyplývajúce zo zmluvy o usporiadaní podujatia medzi usporiadateľom a ZSL.
2. Zverejniť **minimálne 10 dní** pred uskutočnením pretekov rozpis podujatia (propozície), schválený Manažérom sekcie AD / zodpovednej osoby sekcie AD^{2[1]} a na webovom sídle FIS.
3. Ak sa plánované podujatie nemôže z rôznych príčin uskutočniť v pôvodnom termíne alebo na pôvodnom mieste, je usporiadateľ povinný túto zmenu prerokovať a dať schváliť manažérovi sekcie AD resp. zodpovednej osobe sekcie AD ZSL **minimálne**

¹ športová zdravotná prehliadka v rozsahu vyžadovanom vykonávacím predpisom podľa § 5 ods. 8 zákona č. 440/2015 Z. z. o športe v platnom znení a Vyhláška č. 51/2016 Z. z. MŠVVaŠ SR, ktorou sa ustanovujú zdravotné výkony, ktoré sú súčasťou telovýchovnej lekárskej prehliadky na účely posúdenia jeho zdravotnej spôsobilosti na vykonávanie príslušného športu.

^{2[1]} <https://www.zvazslovenskeholyzovania.sk/kalendar/>

štyri (4) dni pred uskutočnením podujatia. Manažér sekcie AD resp. zodpovedná osoba sekcie AD ZSL, je povinný zabezpečiť bezodkladne zverejnenie zmeny v kalendári na webovom sídle FIS.

4. Prevziať reklamné predmety (bannery, vlajky, pútače, a pod) pre propagáciu ZSL a jeho partnerov, a zabezpečiť ich viditeľné rozmiestnenie v priestore cieľa a v priestore vyhlasovania výsledkov, podľa pokynov povereného zástupcu ZSL.
5. Skontrolovať deň pred pretekmi v súlade s propozíciami, úhrady jednotlivých účastníkov podujatia (štartovné, lístky na vlek) a informovať vedúceho časomieru o splnení podmienok účasti v pretekoch.
6. Zabezpečiť prezenčnú alebo online schôdzu trénerov a vedúcich družstiev za využitia online komunikačných aplikácií (Teams, Zoom). Link na prihlásenie sa na online schôdzu musí byť súčasťou propozícií. V prípade, že počas pretekov bude k dispozícii vytvorená osobitná komunikačná skupina na platforme WhatsApp tak QR kód/Link na prihlásenie sa do tejto komunikačnej skupiny bude súčasťou propozícií alebo dostupný na schôdzi trénerov.
7. Platba štartovného bankovým prevodom alebo v hotovosti priamo na mieste konania podujatia podľa inštrukcií uvedených v propozíciách.
8. Umožniť deň pred každými pretekmi poradu členov súťažného výboru (Jury) ku priebehu prípravy pretekov (časový rozpis, štartová listina a iné organizačné pokyny) prezenčnou, alebo online formou.
9. Spracovateľ výsledkov je povinný odovzdať výsledky organizátorovi, a má zabezpečiť zaslanie oficiálnych výsledkových listín v čo najkratšom čase elektronicky vo formáte „.PDF“ a vo formáte „.XML“, „.csv“ na adresu vysledky@zsl.sk

1.1.3. Rozpis podujatia (propozície)

- Propozície k podujatiu musia obsahovať nasledovné povinné ustanovenia:
- názov, miesto a termín podujatia, spolu s údajmi o polohe tratí a najlepšej prístupnosti k nim,
- technické údaje jednotlivých disciplín a účastnícke podmienky,
- zloženie súťažného výboru podujatia (Jury),
- čas a miesto porady trénerov a vedúcich družstiev pre prezenčné stretnutie, link na pripojenie ak je organizovaná online formou,
- čas a miesto vyhlásenia oficiálnych výsledkov pretekov,
- umiestnenie oficiálnej tabule pre vyhlásenie diskvalifikácií a zverejnenie neoficiálnych výsledkov bezprostredne po skončení pretekov v priestore cieľa zvukovou a písomnou formou na tabuli aj na verejnom online médiu,
- všeobecné pokyny pre prípad protestu: možnosť podania protestu proti diskvalifikácii písomnou formou do 15 minút od zverejnenia diskvalifikácií bezprostredne po ukončení kola v priestore cieľa sekretárovi pretekov alebo členom Jury,
- Poplatok za podanie protestu je 20 Eur. V prípade uznania protestu bude poplatok vrátený navrhovateľovi protestu. V prípade neuznania protestu, poplatok prepadne v prospech organizátora,
- termín uzávierky prihlášok, kontakt na spracovateľa prihlášok, informácie o platbe (štartovné, cena za lístok + záloha, IBAN).

1.1.4. Disciplíny lyžovania na tráve

Jednotlivé preteky súťaže Pohár ZSL Grasski sa uskutočňujú v disciplínach:

- Slalom – forma dvojkolová, (v kategórii U10-U12 pretekár absolvuje dva (2) štarty v jednom kole, pretekárovi sa počíta lepší dosiahnutý čas)
- Šprint slalom – forma dvojkolová, (pretekár absolvuje dva (2) štarty v jednom kole, počíta sa lepší dosiahnutý čas daného kola),
- Obrovský slalom – forma dvojkolová, (v kategórii U10-U12 pretekár absolvuje dva (2) štarty v jednom kole, pretekárovi sa počíta lepší dosiahnutý čas)
- Superobrovský slalom – forma jednokolová,
- Superkombinácia – podľa medzinárodných pravidiel disciplíny³.

1.1.5. Minimálna športová odbornosť na podujatiach ZSL Grasski

Zjazdové lyžovanie, lyžovanie na tráve, telemarkové lyžovanie, skicross, snowboardcross

Riaditeľ pretekov ZSL Grasski musí byť certifikovaný rozhodca zjazdového lyžovania a snowboardingu **minimálne II. kvalifikačného stupňa** alebo I. kvalifikačného stupňa s odporúčanou dvojročnou skúsenosťou s organizovaním podujatí v lyžovaní,

Technický delegát pretekov ZSL musí byť certifikovaný rozhodca zjazdového lyžovania a snowboardingu minimálne III. kvalifikačného stupňa s potvrdením o absolvovaní každoročného školenia technických delegátov.

Hlavný rozhodca / veliteľ bránkových rozhodcov pretekov ZSL musí byť certifikovaný rozhodca zjazdového lyžovania a snowboardingu minimálne I. kvalifikačného stupňa.

Staviteľ trate na pretekoch ZSL musí byť certifikovaný tréner zjazdového lyžovania minimálne I. kvalifikačného stupňa. (Ak staviteľ nespĺňa tieto podmienky, rozhoduje o stavbe trate riaditeľ pretekov a je schválený na porade trénerov).

1.2. Majstrovstvá Slovenskej republiky v lyžovaní na tráve (ďalej len "Majstrovstvá SR").

Majstrovstiev SR sú vopred určené a zverejnené na oficiálnej webovej stránke ZSL. Majstrovstvá SR sa riadia aktuálnymi pravidlami Medzinárodnej lyžiarskej federácie (FIS) pre lyžovanie na tráve, ak nie je v tomto poriadku uvedené inak.

1.2.1. Podmienky pre vyhlásenie Majstra SR

Titul "Majster Slovenskej republiky v lyžovaní na tráve" sa udeľuje pre každú disciplínu a vekovú kategóriu. Titul Majstra SR sa udeľuje len v prípade, že na štarte v danej kategórii a disciplíne sú minimálne traja (3) športovci slovenskej národnosti.

³FIS Rules Grasski 2024-25

1.2.3. Medzinárodné Majstrovstvá Slovenskej republiky v lyžovaní na tráve (ďalej len "Majstrovstvá SR").

Titul "Medzinárodný Majster Slovenskej republiky v lyžovaní na tráve" sa udeľuje pre každú disciplínu. Preteky označené ako medzinárodné majstrovstvá SR musia byť zaradené v kalendári FIS lyžovania na tráve.

1.3. Pohár ZSL Grasski a hodnotenie jednotlivcov v súťaži Pohár ZSL Grasski

Pohár ZSL Grasski je dlhodobá súťaž v lyžovaní na tráve. Vyhodnocuje sa ako súčet všetkých získaných bodov vo všetkých pretekoch zaradených do súťaže P-ZSL Grasski bez rozdielu disciplíny. Pohár ZSL Grasski sa vyhodnocuje pri uskutočnení minimálne **štyroch pretekov** pre každú vekovú kategóriu počas sezóny 2025/2026. Do hodnotenia v súťaži Pohár ZSL Grasski v lyžovaní na tráve sa pretekárom pridelujú body za umiestnenie v jednotlivých pretekoch nasledovne:

Umiestnenie	Body	Umiestnenie	Body
1	50	9	7
2	35	10	6
3	25	11	5
4	20	12	4
5	16	13	3
6	12	14	2
7	10	15	1
8	8	16 a ďalej	0

Klasifikované sú tie preteky, kde na štartovej listine sú minimálne **traja (3)** štartujúci športovci v kategórii a v pohlaví. V pretekoch lyžovania na tráve, na základe malej členskej základne je možné udeliť výnimku za vopred dohodnutých podmienok pred začiatkom dlhodobej súťaže Pohára ZSL Grasski.

1.4. Odmeňovanie jednotlivcov

Na každých pretekoch sú odmenení v každej kategórii umiestnení športovci nasledovne:

1. - 3. miesto – pohár alebo medaila, diplom

V celkovom hodnotení súťaže sú odmenení v každej kategórii umiestnení športovci nasledovne:

1. – 3. miesto – pohár, diplom

Športovci kategórie Talent (pretekári rôzneho veku v prvej pretekovej sezóne) sú vyhodnotení a odmenení po každom kole zvlášť, a to nasledovne:

1. – 3. miesto – pohár alebo medaila/ diplom

1.5. Nasadzovanie zahraničných pretekárov

Nasadzovanie zahraničných pretekárov v lyžovaní na tráve je rovnaké, ako nasadzovanie slovenských pretekárov. Všetci sú losovaní v jednom žrebovacom ťahu.

1.6. Opakovaný štart

Pri prerušení pretekovej jazdy, zapríčinenej iným ako zapríčinením samotného pretekára, nie je pretekár povinný zastaviť na mieste, ale v mieste kolízie opustiť trať a ísť do cieľa, kde bude požadovať a bude mu pridelený nárok na opakovaný štart.

1.7. Servisný materiál

Servisný materiál používaný na servis trávových lyží musí byť úplne biologický odbúrateľný. Nesmú sa používať prostriedky s obsahom motorových olejov. Premazávať lyže počas jazdy externými nádobami je zakázané. Priestor na umývanie a servis lyží musí byť pridelený organizátorom pretekov.

1.8. Štartovné a vleky

Výkonný výbor ZSL schválil na sezónu 2025/2026 nasledovné výšky poplatkov:

- a) štartovné pre disciplíny SL, šprint SL, OS.....max. 20,- €/os./ 1 deň
 - b) štartovné pre disciplínu SG (1 x SG v 1 deň)max. 20,- €/os./ 1 deň
 - c) štartovné pre disciplínu SC (1 x SC v 1 deň).....max. 20,- €/os./ 1 deň
- odporúčaná** cena⁴ za 1 vlekovnú pre pretekára a trénera 15,- €/os./ 1 deň

V prípade neuskutočnenia pretekov na základe rozhodnutia Jury ráno pred pretekom sa štartovné účastníkom nevracia.

ČLÁNOK 2

Všeobecné ustanovenia a technické usmernenia

2.1. Bezpečnosť a úrazová prevencia

Na všetkých pretekoch ZSL organizovaných v súlade s týmto Súťažným predpisom a jeho prílohami je povinnosť organizátora trvať na dodržiavaní bezpečnostných opatrení na zamedzenie vzniku úrazu počas pretekov, resp. organizovaného tréningu pred pretekmi a v deň pretekov (pri rozjazdení). Organizátor nenesie zodpovednosť za neoficiálne tréningy.

Podľa legislatívy Slovenskej republiky zodpovednosť za bezpečnosť pretekov preberá organizátor pretekov. Za bezpečnosť trate a jej inštalácií v deň pretekov zodpovedá Jury.

Odporúčanie pre bezpečnosť pretekárov:

⁴Cena vlekovného je iba odporúčaná, stredisko má právo určiť inú cenu vlekovného, alebo iný spôsob financovania dopravného zariadenia.

- vymedzenie a zabezpečenie trate bezpečnostnými sieťami, prípadne bezpečnostnými páskami tak, aby sa zamedzilo vstupu do pretekárskej trate iným osobám ako organizátorom, pretekárom, trénerom a sprievodnému tímu súťažných družstiev.
- zabezpečenie trate bezpečnostnými sieťami a bezpečnostnými matracmi v prípade, keď sa v blízkosti trate vyskytuje nebezpečná prekážka (napr. snežné delo, stĺp, stromy, a iné nebezpečné prekážky), kde by v prípade kolízie hrozil úraz, resp. zranenie pretekára,
- zabezpečenie trate dostatočným množstvom sietí, najmä v prípade rýchlostných disciplín (ako napr. Super-G, Paralelný SL)
- dostatočné vymedzenie a ohradenie priestoru cieľa pretekov (najmä dĺžku), aby mal pretekár dostatočný priestor na zabrzdenie,
- dostatočné zabezpečenie cieľa, aby neprišlo ku kolízii pretekára s iným pretekárom, divákom, alebo aj napr. s meracím zariadením (časomierou),
- na prípravu pretekárskej trate používať pre preteky v jednotlivých kategóriách len materiál, výlučne určený pre tieto kategórie: kategória U10 – U16 výlučne kĺbové juniorské tyče, o priemere 25 alebo 27 mm Pre skupinu junióri a dospelí 30 mm,
- lekárske a zdravotné zabezpečenie, prítomná zdravotná služba na štarte pretekov, a to počas trvania celých pretekov, od začiatku prevádzky dopravného zariadenia pre pretekárov až do ukončenia pretekov posledným pretekárom,
- Na pretekoch FIS musí byť v zmysle ICR 221.6 v mieste konania pretekov k dispozícii horská služba a to počas celého trvania pretekov.

2.2. Povinnosť nosenia ochranných prilieb a iných pomôcok

Povinnosť nosenia ochranných pomôcok v zmysle tohto bodu je povinné v lyžovaní na tráve tak v pretekoch ako aj počas tréningov. V zmysle medzinárodných pravidiel FIS ICR pre preteky v alpských disciplínach čl. 1000.7 je nosenie ochranných prilieb, ktoré zodpovedajú špecifikácii pretekového vybavenia, **povinné**. Nosenie ochranných prilieb vo všetkých vekových kategóriách podujatí ZSL Grasski je povinné. V disciplínach lyžovania na tráve je nosenie chrániča chrbta u pretekárov povinné. Používanie iných ochranných pomôcok ako sú chrániče predlaktia, chrániče holenných kostí, chrániče čelustí a pod. nie je povinné, je však vysoko odporúčané.

2.3. Doping

Doping je vo všetkých lyžiarskych disciplínach prísne zakázaný. Usporiadatelia všetkých celonárodných pretekov zaistia pre prípadnú dopingovú kontrolu tieto podmienky: bezpečná miestnosť, kde bude k dispozícii WC, umývadlo, stôl, stoličky a v dostatočnom množstve nealkoholické nápoje v originálnom balení s neporušeným uzáverom. Dopingový komisár sa pri výkone dopingovej kontroly preukazuje preukazom dopingového komisára a písomným poverením na výkon dopingovej kontroly. Zoznam zakázaných látok, zakázaných liekov, terapeutické výnimky a ďalšie informácie sú zverejnené a aktualizované na stránke Antidopingovej agentúry SR www.antidoping.sk a na webovom sídle ZSL na adrese: <https://www.zvazslovenskeholyzovania.sk/bezecke-lyzovanie/doping-a-zdravie/>.

2.4. Technické špecifikácie súťaží v lyžovaní na tráve

Súťaže v lyžovaní na tráve sa riadia podľa predpisov medzinárodnej lyžiarskej federácie FIS.

THE INTERNATIONAL SKI AND SNOWBOARD COMPETITION RULES (ICR)
REGULATIONS FOR GRASS SKIING

https://assets.fis-ski.com/f/252177/x/80d6a9fa89/icr-grass-ski_autumn_2024.pdf

Slalom

Trat' pre slalom sa riadi pravidlami FIS (ICR) čl. 800. Trat' pre slalom môže byť vytýčená iba jednou (1) tyčou v zmysle medzinárodných pravidiel FIS (ICR).

Svetlá šírka brány musí byť minimálne 6 m a maximálne 8 m.

Vzdialenosť medzi bránami kombinácií (vlásenka alebo vertikála) nesmie byť menšia ako 0,75 m pre U10-U16 nesmie byť menšia ako 0,5m.

Vzdialenosť od točnej tyče k točnej tyči v otvorených, alebo zavretých bránach nesmie byť menej ako 8 m a viac ako 12 m pre U 10-U16 a pre juniorov a dospelých 8 až 13 m. Prejazdové oblúky musia mať minimálnu vzdialenosť 12 m a maximálnu 15 m medzi točnými tyčami pre U10-U16 a pre juniorov a dospelých 12-18m.

Jednotyčový slalom

Jednotyčový slalom nemá vonkajšie brány s výnimkou prvej a poslednej brány, samotnej prejazdovej brány a kombinácií brán (dvojbrána, trojbrána).

Tam kde nie sú vonkajšie tyče musí pretekár točnú tyč obísť z jednej strany obidvoma chodidlami a obidvoma špičkami lyží sledujúc prirodzenú líniu slalomu.

Prirodzená línia slalomu je imaginárna čiara od jednej točnej tyče k druhej točnej tyči, ktorú musí pretekár preťať.

Ak pretekár nepreťal túto čiaru správne, musí sa vrátiť späť, aby obišiel točnú tyč okolo. Na stavbu tratí sa môžu použiť len klbové tyče priemeru 27 mm pre U 10-U16 a priemer 30 pre juniorov a dospelých.

Obrovský slalom

Trat' pre obrovský slalom sa riadi pravidlami FIS (ICR) čl. 900. Obrovský slalom sa jazdí na brány, pozostávajúci z dvoch (2) tyčí a jedného (1) terča rovnakej farby. Vytyčujú sa striedavo červené a modré brány. Vzdialenosť medzi tyčami je v rozsahu 4-8 m a vzdialenosť medzi točnými tyčami kategória U10-U16-v rozmedzí 16-24m, kategória junior /dospelí 20-30 m. Obrovský slalom nemá vonkajšie bránky s výnimkou prvej, poslednej a prejazdovej brány (okrem MSJ, MS, kde sú vonkajšie tyče povinné). Tam, kde nie sú vonkajšie tyče musí pretekár točnú tyč obísť z jednej strany obidvoma chodidlami a obidvoma špičkami lyží sledujúc prirodzenú líniu obrovského slalomu.

Prirodzená línia obrovského slalomu je imaginárna čiara od jednej točnej tyče k druhej točnej tyči, ktorú musí pretekár preťať. Prejazdová brána musí byť vždy vytýčená aj vonkajšou bránou.

Pretekár, ktorý vybočí z vyznačenej trate tak, že by sa musel do trate vracat' šliapaním nesmie pokračovať ďalej v jazde v trati/kat. junior a dospelí/. Ak má pretekár v jazde v trati prekážku, ktorá mu bráni v plynulej jazde nemusí zastaviť a okamžite požiadať príslušného bránkoveho rozhodcu alebo člena JURY o opravnú

jazdu. Pri takomto prerušení pretekovej jazdy, zapríčinenej iným ako zapríčinením samotného pretekára, nie je pretekár povinný zastaviť na mieste, ale v mieste kolízie alebo v najbližšom pre pretekára bezpečnom mieste musí opustiť trať a zísť do cieľa, kde bude požadovať a bude mu pridelený nárok na opakovaný štart.

Superobrovský slalom

Trať pre superobrovský slalom sa riadi pravidlami FIS (ICR) čl. 1 000. Superobrovský slalom sa jazdí na brány pozostávajúce zo štyroch (4) tyčí a dvoch (2) terčov rovnakej farby v zmysle medzinárodných pravidiel FIS (ICR) čl.: 1001.3. Kde sa pri vytýčení strieda červená a modrá farba.

Brány musia byť od seba minimálne 6 – 8 m pre otvorené brány a 8 – 12 m pre vertikálne postavené brány.

Vzdialenosť medzi bránami je minimálne 25 m a max 45 m pre U10-16 pre juniorov a dospelých min 40 max 60 m.

V prejazdovej bráne by dve za sebou nasledujúce tyče môžu byť vzdialené menej ako 40 m a pre kategóriu U14-U16 menej ako 25 m, ale bočný rozstup medzi bránami max. 15 m.

Pre superobrovský slalom je organizátor povinný zabezpečiť aspoň jednu (1) voľnú jazdu na uzavretej trati, na ktorej sa uskutočnia preteky, bez merania času, v bránach. Superobrovský slalom sú jedokolové preteky. V jeden deň môžu v žiackej kategórii športovci absolvovať maximálne dva preteky.

Superkombinácia

Superkombinácia sa riadi pravidlami FIS (ICR) čl. 1 101. Superkombinácia je výsledok super G a jedného kola slalomu podľa technických regulácií v slalome a v super G. Superkombinácia pozostáva z dvoch kôl.

Chybný štart

Za chybný štart a následný trest sa považuje situácia keď:

- štartujúci, ktorý prejde štartovú bránu pred štartovým povelom,
- štartujúci neumiestni obe palice na vyznačené miesta.

2.5. Technické špecifikácie súťaží juniorov, dospelých

https://assets.fis-ski.com/f/252177/x/80d6a9fa89/icr-grass-ski_autumn_2024.pdf

Technické špecifikácie a parametre pre súťaže v jednotlivých disciplínach sa riadia podľa pravidiel FIS pre lyžovanie na tráve. Parametre sú uvedené v sekcii č.2

Slalom

Obrovský slalom

Super G

Supekombinácia

Prevýšenie (VD), dĺžka trate (DL) počet brán (NG), terč (GP):

DISCIPLÍNA			WC	FIS	CHI
SLALOM	Ž/M	VD	80 - 140	70 - 120	40 - 80 (U12) 50 - 80 (U14/U16)
	Ž/M	sklon	25% - 40%		

FIS ICR čl. 800					
OBR. SLALOM	Ž/M	VD	90 - 150	80 - 120	40 – 80 (U12) 50 – 80 (U14/U16)
FIS ICR čl. 900		GP	0,75 x 0,50 červená (oranžová) a modrá FIS ICR čl.690		
SUPER G	Ž/M	VD 1.kolo	110 – 150	90 - 150	80 – 120 (U14/U16)
	Ž/M	VD 2. kolá	75 - 110	75 - 90	80 – 120 (U14/U16)
FIS ICR čl.1000	Ž/M	DL	Min 500 m		
		GP	0,75 x 0,50 červená (oranžová) a modrá FIS ICR čl.690		
SUPER KOMBINÁCIA FIS ICR čl.1101	Ž/M		SL + SG		
PARALEL FIS ICR čl.1220	Ž M	VD	50m min 160m min. dĺžka		35m min 120m min. dĺžka
		NG	15 min		12 min
		GP	0,75 x 0,50 červená trať / modrá trať		

2.6. Štartovacia rampa – lyžovanie na tráve

Štartovacia rampa pre lyžovanie na tráve musí byť po celej dĺžke a šírke pokrytá celistvým kobercom, pričom nie sú povolené prípadné spoje okrajov koberca. Nástup na rampu musí byť zhotovený tak, aby bolo športovcom umožnené bezpečné nastúpenie. Rampa musí byť postavená tak, aby bola vertikálne a horizontálne stabilná a počas pohybu na nej sa nekývala. Na začiatku rampy sa za štartovacou tyčkou označí príslušné miesto opretia (zapichnutia) lyžiarskych palíc. Miesto musí byť vybavené protišmykovým vyhlbením k opretiu (zapichnutiu) hrotov lyžiarskych palíc. Vo vzdialenosti cca 50 cm od seba musia byť po oboch stranách rampy pravouhlé, ku štartovacej tyčke pevne ukotvené drevené lišty o dĺžke min. 1 m a výške min. 10 cm tak, aby nebolo možné skĺznutie lyží do strán. Štartovacia tyčka musí byť umiestnená max. 70 cm nad podlahou, pri ženských kategóriách 60 cm a detských kategórie minimálne nad kolená. Preskočenie štartovacej tyčky, pri ktorom sa nespustí časomiera, vedie k diskvalifikácii športovca. Štartovacia rampa musí byť k dispozícii aj pre oficiálny tréning. Štartovaciú rampu musí skontrolovať príslušný technický delegát, ktorý predkladá v prípade nutnosti návrhy na zlepšenie organizátorovi.

2.7. Parametre lyží pre lyžovanie na tráve

Údaje o parametroch lyží sú určené homologizačným predpisom FIS a ICR. Pre súťaže zaradené v medzinárodnom kalendári FIS sa môže požívať jedine a výlučne

homologizované športové náradie určené pre lyžovanie na trávě podľa predpisu ICR Regulations Grass Skiing 606.5 a 606.6.

Doporučení výrobcovia homologovaných lyží na trávě :

- DLWH <http://www.grasski.biz/>
- ESmont s.r.o. <https://www.grasski.net/cs/prodej/>
- ESAM, ONGTEX, AUSUS a iní ázijskí výrobcovia

Maximálna výška trávnych lyží pre juniorov a dospelých je 12 cm. Meranie výšky podľa predpisu ICR. Vzďialenosť líšt meraných pred a za viazaním nesmie presiahnuť vzdialenosť 66 mm. Dĺžka dosky viazania je určená v povolenom intervale 220 – 240 mm. Na vnútornej strane každej lyže musí byť chránič (kopka) v minimálnej veľkosti 50 cm².

Na pás lyží je povolené používať výlučne PVC doštičky podľa nákresu:

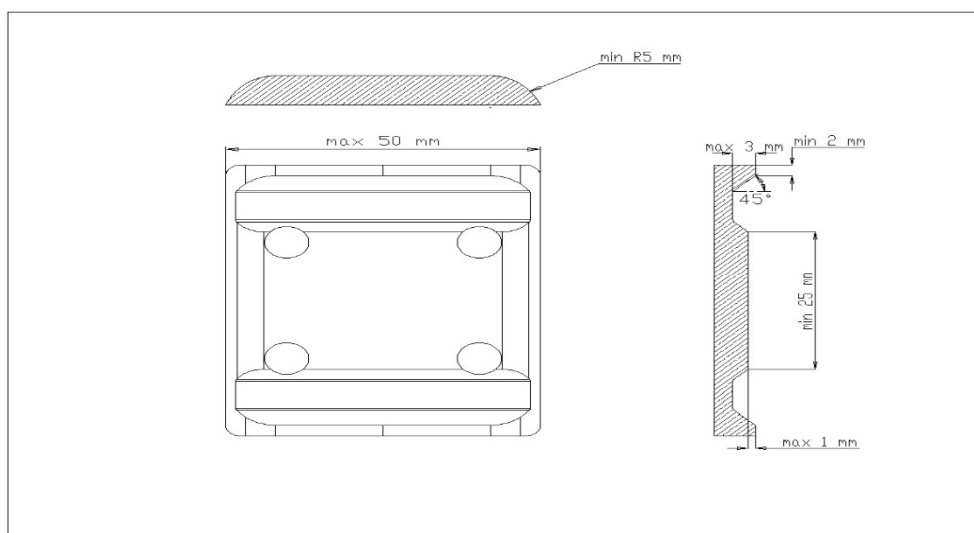

Je zakázané zabudovávať do lyží externé servisné nádoby alebo primazávať lyže počas jazdy. Kontrola materiálu môže byť vykonaná po skončení jazdy a pri použití nehomologovaných častí lyží môže byť športovec diskvalifikovaný.

Pre lyže na trávě môžu byť použité iba biologicky úplne odbúrateľné mazacie a umývacie prostriedky, ktoré neškodia životnému prostrediu. Na mazanie a umývanie lyží sa nesmú používať prostriedky, ktoré majú na obale uvedený pôvod z motorových olejov. Umývanie lyží je dovolené len v priestore, ktoré na to určí organizátor pretekov. https://assets.fis-ski.com/f/252177/x/842da2a701/icr-grass-ski_autumn_2023_final.pdf

2.8. Homologácia alpských tratí

Platnosť homologácie trate pre disciplíny SG a DH je päť (5) rokov, pre disciplíny SL a GS 10 rokov⁵. Po piatich (5) alebo desiatich (10) rokoch je možné predĺžiť certifikát na obdobie ďalších piatich (5) alebo desiatich (10) rokov. Usporiadatelia, ktorí majú záujem o homologáciu novej alpskej trate alebo o predĺženie platnosti „Certifikátu o homologácii alpskej trate“ sa písomnou žiadosťou obrátia na sekciu Alpských disciplín

⁵ FIS Homologization Rules

ZSL. V žiadosti musí byť uvedené meno žiadateľa, kontakt (telefón, e-mail), názov lyžiarskeho strediska a homologizovanej trate, prípadne číslo certifikátu s končiacou platnosťou a úroveň plánovaných pretekov (miestne/regionálne, národné, medzinárodné).

Homologizačné smernice FIS pre Grasski sú dostupné na webovom sídle FIS tu:

Zoznam homologizovaných tratí pre lyžovanie na tráve:

<https://assets.fis-ski.com/f/252177/3fa85386f2/gs-homologation-list-2022-v2.pdf>

<https://www.fis-ski.com/en/inside-fis/document-library/alpine-documents#dcf57faeaad8e5e8641fb429>

https://assets.fis-ski.com/image/upload/v1594967048/fis-prod/assets/FIS_homologation_manual_2020_jv_v1.pdf

ČLÁNOK 3

Prílohy Súťažného predpisu ZSL 2026 / 2027

3.1. Vekové kategórie alpských disciplín-lyžovanie na tráve

	Leto 2026/2027	Leto 2027/2028
Mladšie predžiactvo U10	2017 a mladší	2018 a mladší
Staršie predžiactvo U12	2015 – 2016	2016 – 2017
Mladšie žiactvo U14	2013 – 2014	2014 – 2015
Staršie žiactvo U16	2011 – 2012	2012 – 2013
Juniori (FIS) U21	2005 - 2010	2006 – 2011
Seniori (FIS)	2004 a starší	2005 a starší

3.2. Kalendár podujatí ZSL

Súčasťou súťažného predpisu je príloha č.1 – kalendár podujatí

V kalendári podujatí môžu nastať zmeny na základe nepredvídaných technických a poveternostných okolností.

3.3. Deklarácia športovca

https://assets.fis-ski.com/image/upload/v1536910202/fis-prod/assets/Athletes_declaration.pdf

3.4. Dokumenty Sekcie alpských disciplín - Grasski

Termínové listiny, propozície všetkých pretekov uvedených v tomto súťažnom predpise a ich výsledky sú zverejnené na webovom sídle ZSL pre zjazdové lyžovanie:

<https://www.zvazslovenskeholyzovania.sk/lyzovanie-na-trave/dokumenty-a-tlaciva>

3.5. Správa technického delegáta

Formulár pre správu technického delegáta je k dispozícii na webe ZSL www.zsl.sk v sekcii Dokumenty/Tlačivá. Technický delegát musí správu spracovať do troch (3) dní po pretekoch a poslať na adresy:

- sekretariat@zsl.sk
- e-mail/adresu usporiadateľa

3.6. Sankcie

Technický delegát eviduje porušenia vo svojej správe²⁶, ktorú odovzdáva na Sekretariáte ZSL. Športovo-technický riaditeľ spracováva a eviduje zoznam sankcií.